

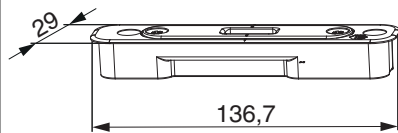



228403 - Schließteil für HS Hakengetriebe für Holz verstellbar Schema A-C rechts und links Silber

Technische Zeichnung



				L	B		N ^o
Silber	Schließteil für HS Hakengetriebe	rechts und links		136,7	29	10	228403¹⁾

¹⁾ 2 Schließteile für Hakengetriebe, Größe 1-4 3 Schließteile für Hakengetriebe, Größe 5-7

Warnhinweis



VERLETZUNGSGEFAHR DURCH NICHT BEACHTEN DER VERARBEITUNGSHINWEISE!

Ohne Getriebedämpfer kann es zu leichten bis schweren Verletzungen beim Bedienen des Systems kommen.

Ab einem Flügelgewicht von 200 kg wird DRINGEND der Einsatz eines Getriebedämpfers empfohlen.

Fräsbild Schließteil

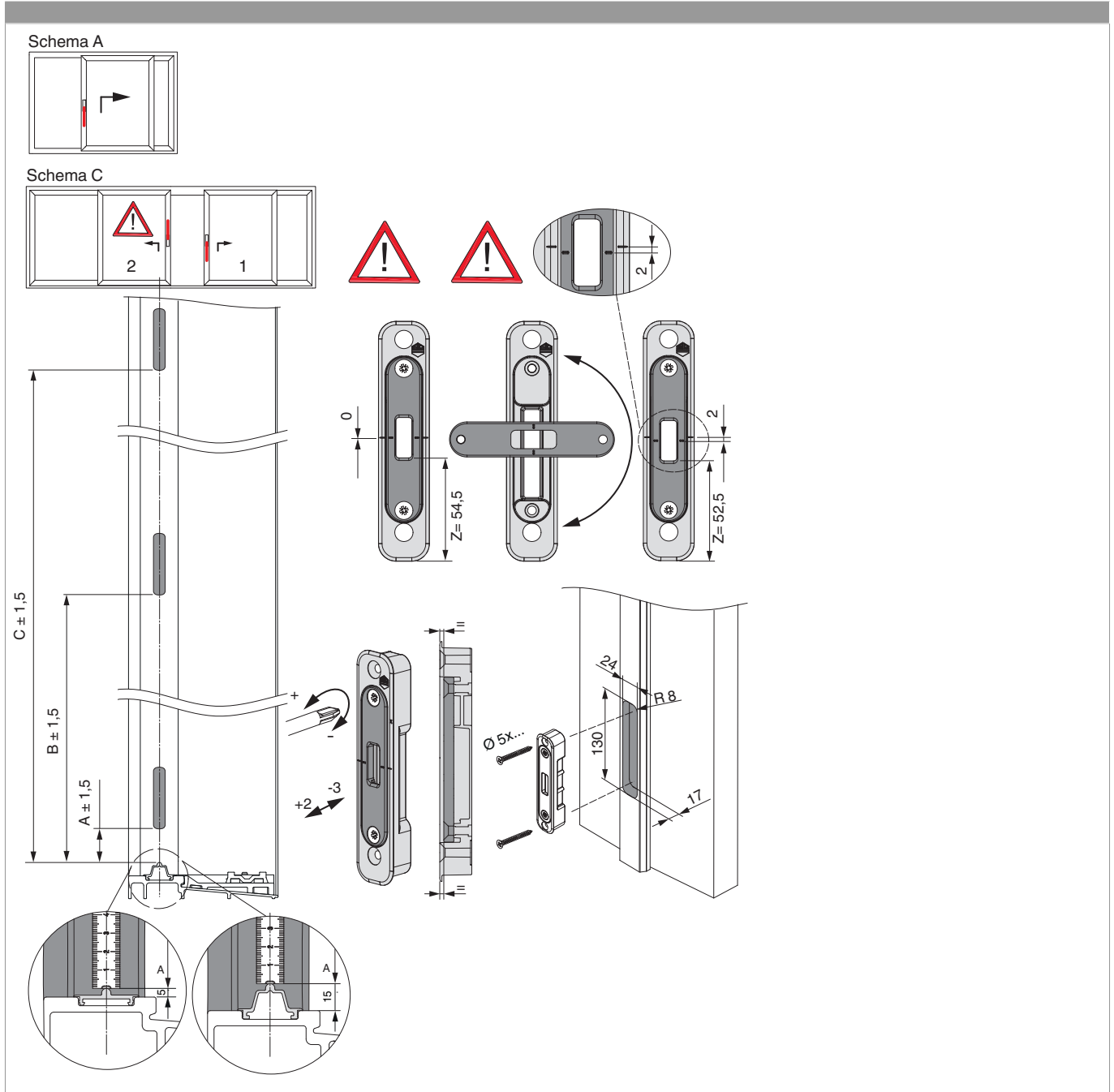

	A	B	C
Gr. 1	145	515	-
Gr. 2-3	145	1015	-
Gr. 4	145	733	1613
Gr. 5	145	1145	2045
Gr. 6	145	1345	2445
Gr. 7	145	1345	2445



Warnung: Die Einbaulänge ist immer so zu wählen, dass das MACO-Logo oben positioniert ist!



Warnung: Schließplatte um 180° wenden! Bei zu hoch gesetzten Schließteilen besteht die Gefahr der Griffschiefstellung, mittels Wenden der Schließplatten kann die Fertigungstoleranz ausgeglichen werden (Maß Z).

Einstellung des Anpressdruckes

