

105486 - Getriebedämpfer HS Nachrüstsatz mit starker Dämpfung

Technische Zeichnung

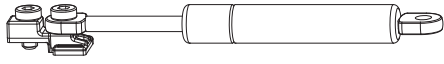

		No
Getriebedämpfer HS Nachrüstsatz mit starker Dämpfung	10	105486 ¹⁾

¹⁾ Änderung des Anwendungsbereichs - die minimale Flügelhöhe erhöht sich um 145mm. **Ab einem Flügelgewicht von 200 kg wird der Artikel dringend empfohlen!**

Warnhinweis



VERLETZUNGSGEFAHR DURCH NICHT BEACHTEN DER VERARBEITUNGSHINWEISE!

Ohne Getriebedämpfer kann es zu leichten bis schweren Verletzungen beim Bedienen des Systems kommen.
Ab einem Flügelgewicht von 200 kg wird **DRINGEND** der Einsatz eines Getriebedämpfers empfohlen.

Bohrbild

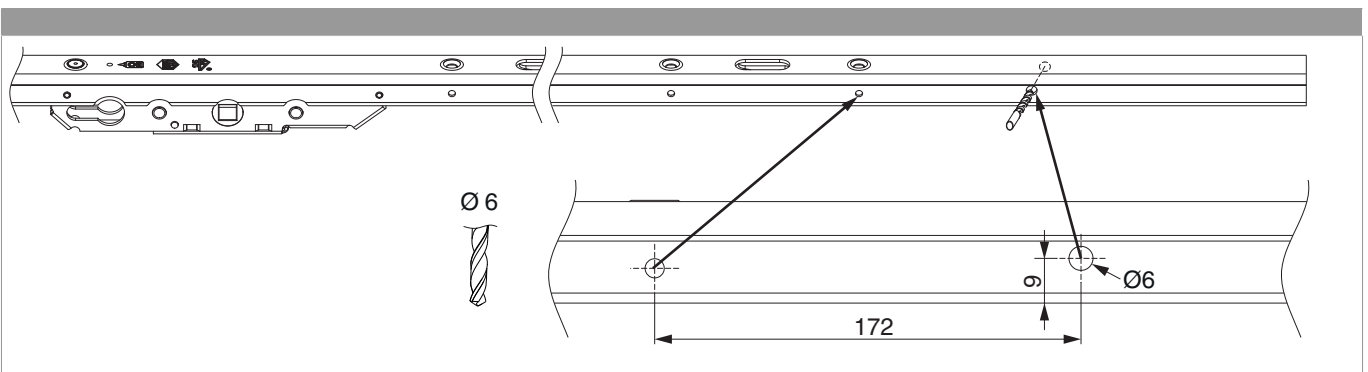

Montage

