

104204 - Getriebedämpfer HS Nachrüstsatz

Technische Zeichnung

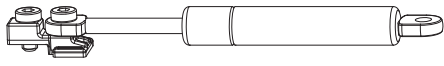

		No
Getriebedämpfer HS Nachrüstsatz	10	104204 ¹⁾

¹⁾ Änderung des Anwendungsbereichs - die minimale Flügelhöhe erhöht sich um 145mm. **Ab einem Flügelgewicht von 200 kg wird der Artikel dringend empfohlen!**

Warnhinweis



VERLETZUNGSGEFAHR DURCH NICHT BEACHTEN DER VERARBEITUNGSHINWEISE!

Ohne Getriebedämpfer kann es zu leichten bis schweren Verletzungen beim Bedienen des Systems kommen.
Ab einem Flügelgewicht von 200 kg wird **DRINGEND** der Einsatz eines Getriebedämpfers empfohlen.

Bohrbild

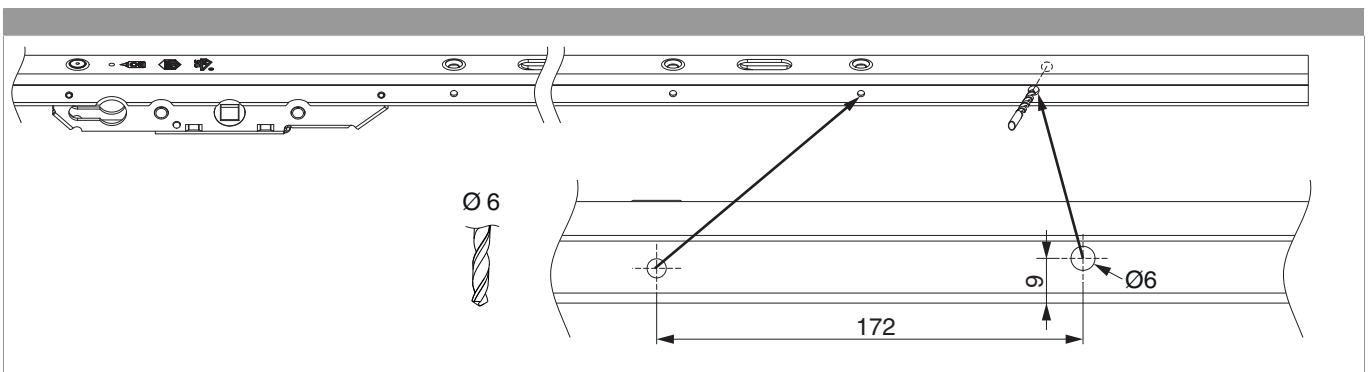

Montage

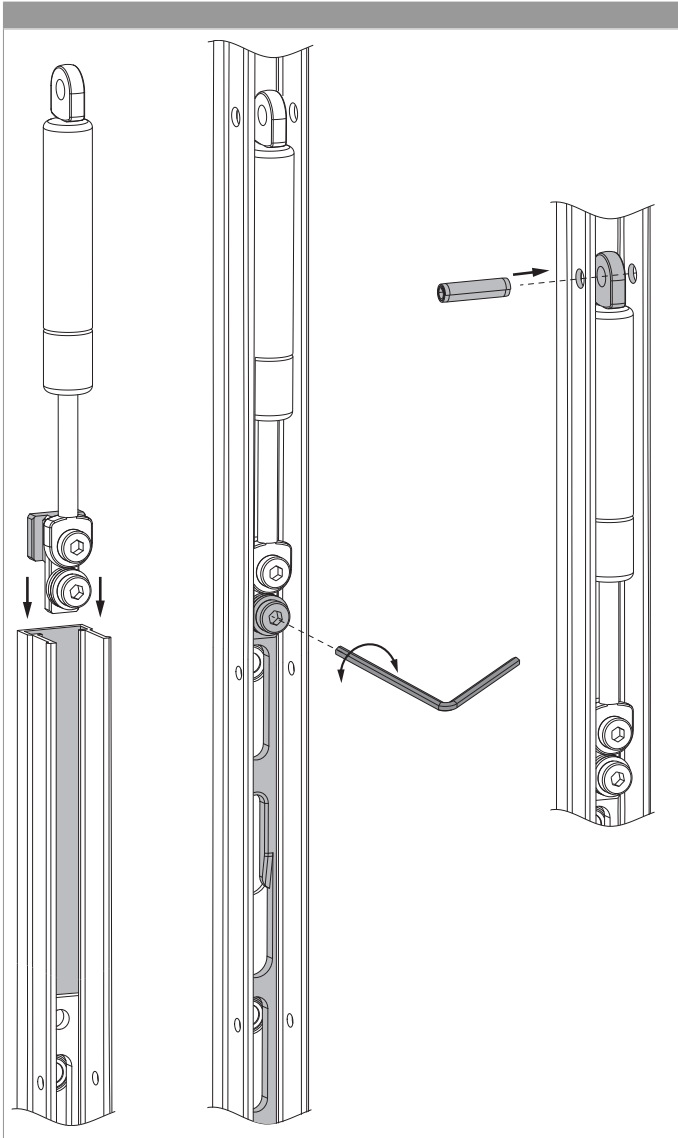



ACHTUNG! ATTENZIONE! CUIDADO!

Bei Einzelentnahme muss der Beipackzettel dem Einzelteil hinzugefügt werden. Bei Bedarf können Sie den Beipackzettel von der MACO-Homepage (www.maco.at) herunterladen!

Allegare un singolo foglio di istruzioni ad ogni singolo pezzo estratto dalla confezione. In caso di necessità potete scaricare il foglietto istruzioni dal sito: www.maco.at (MACO-Homepage)!

Anexaruma simples folha de instrução para cada peça extraída da caixa. Se necessário, você pode baixar as instruções do site: www.maco.at (MACO-Homepage)!

MONTAGEANLEITUNG FÜR HS GETRIEBEDÄMPFER – NACHRÜSTSATZ
ISTRUZIONI DI MONTAGGIO DELL'AMMORTIZZATORE PER SERRATURA HS
ISTRUÇÕES DE MONTAGEM DO AMORTECEDOR PARA FECHADURA DA
CORREDEIRA ELEVADORA

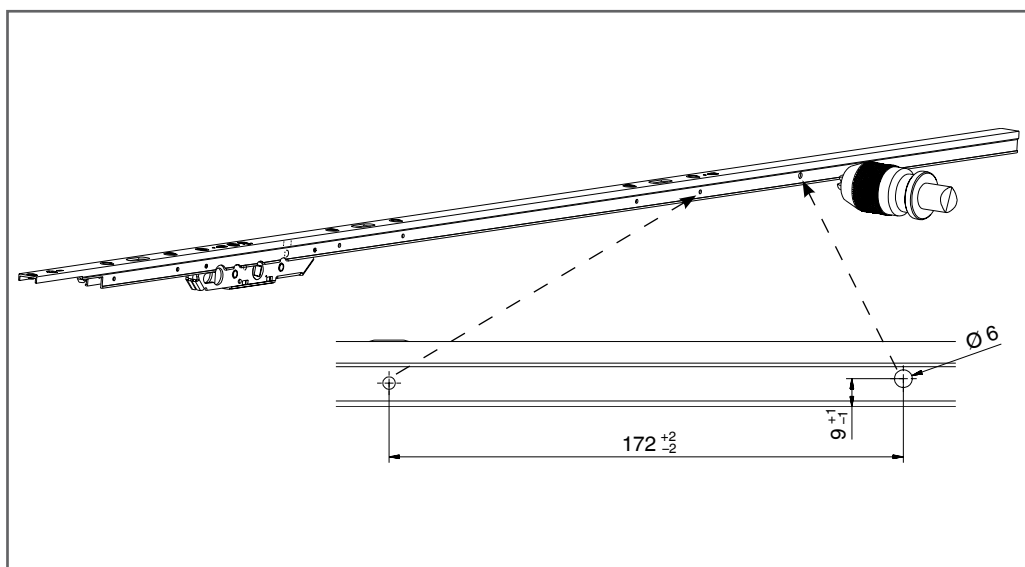

1. 6-mm-Bohrung am Getriebestulp

Praticare due fori di 6 mm in corrispondenza delle quote dell'ammortizzatore

Faça dois furos de 6 milímetros em correspondência com a medida do amortecedor

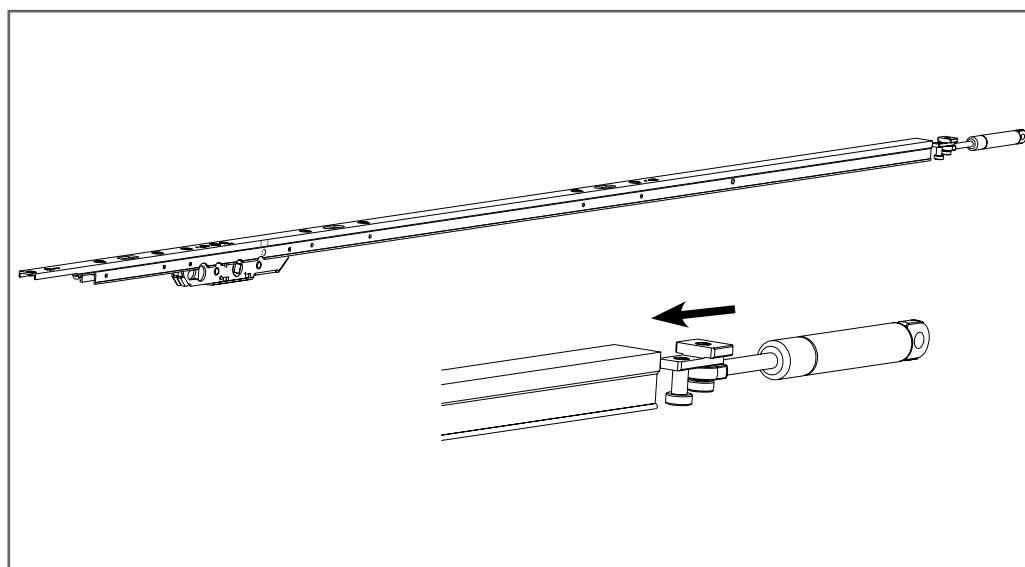

2. Getriebedämpfer einschieben

Inserire l'ammortizzatore

Inserir o amortecedor



ACHTUNG! ATTENZIONE! CUIDADO!

Bei Einzelentnahme muss der Beipackzettel dem Einzelteil hinzugefügt werden. Bei Bedarf können Sie den Beipackzettel von der MACO-Homepage (www.maco.at) herunterladen!

Allegare un singolo foglio di istruzioni ad ogni singolo pezzo estratto dalla confezione. In caso di necessità potete scaricare il foglietto istruzioni dal sito: www.maco.at (MACO-Homepage)!

Anexaruma simples folha deinstrução para cada peça extraída da caixa. Se necessário, você pode baixaras instruções do site: www.maco.at (MACO-Homepage)!

3. Dämpfer mittels Schraube mit Riegel (Loch) verbinden

Collegare l'ammortizzatore alla serratura inserendo la vite nel foro

Conectar o amortecedor na fechadura com a inserção do parafuso no furo

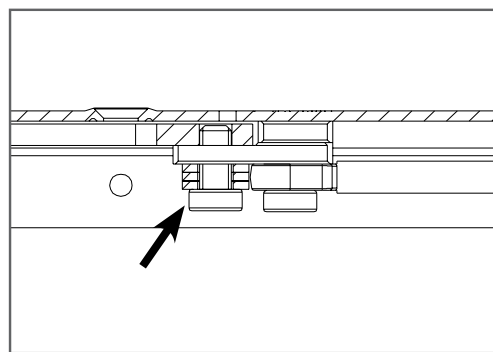
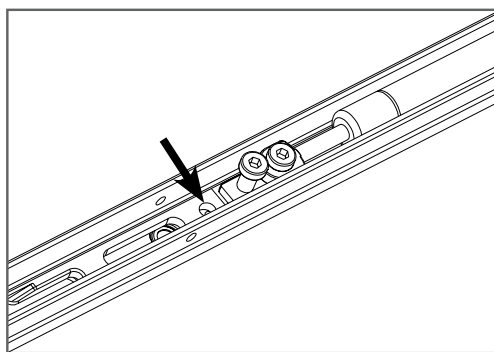

4. Getriebestulp und Dämpfer mit Spannstift verbinden

Fissare l'ammortizzatore inserendo il perno incluso nella confezione

Fixe o amortecedor através da inserção do pino incluso na embalagem

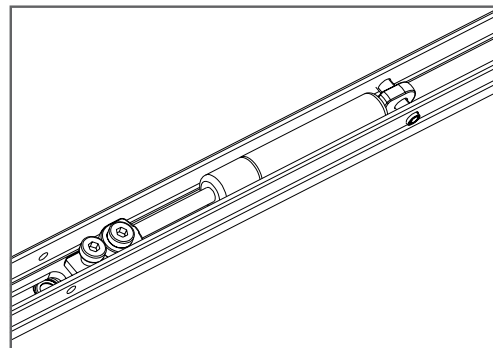
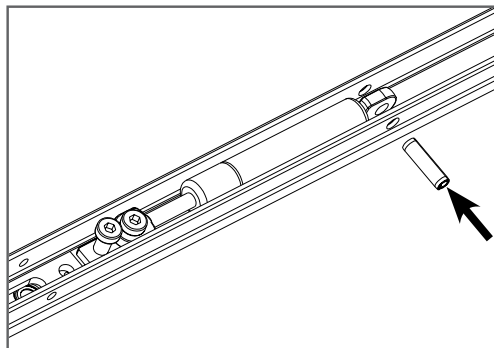

Info: Durch den Dämpfer verringert sich der Anwendungsbereich um ca. 145 mm!
Nota: Dopo il fissaggio dell'ammortizzatore il campo di applicazione si riduce di circa 145 mm
Nota: Após a fixação do amortecedor, o campo de aplicação é reduzido em torno de 145 mm

