

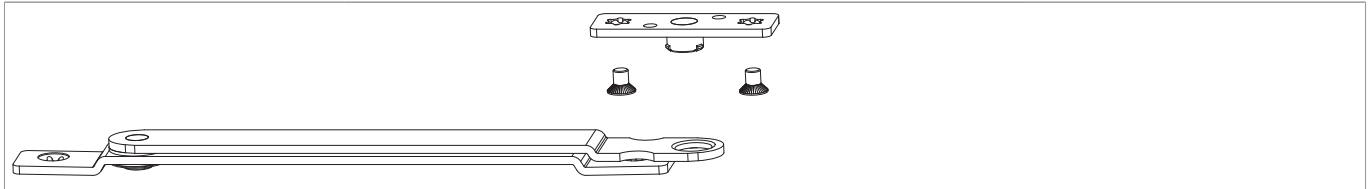

## 101517 - Drehbegrenzung Holz Eurofalz Silber

### Technische Zeichnung



					
Silber	Drehbegrenzung Holz Eurofalz	240 - 1.300	80	20	101517 <sup>1) 2)</sup>

<sup>1)</sup> In Verbindung mit der Eckumlenkung waagrecht erhöht sich der Anwendungsbereich um 250 mm.

<sup>2)</sup> Nicht in Verbindung mit Falzecklagerbänder ohne UV einsetzbar.

### Montage am Blendrahmen

12 mm Falzluft

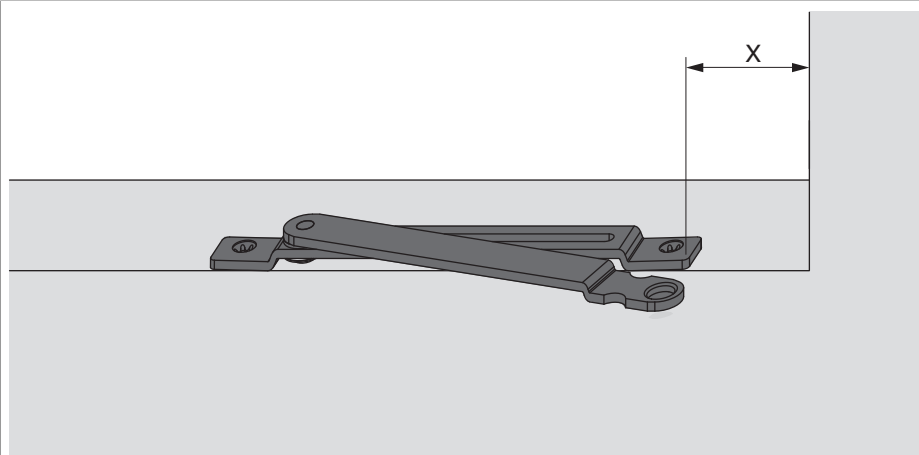

- Drehbegrenzung vorne bündig montieren.
- Schraublöcher nach hinten.

4 mm Falzluft

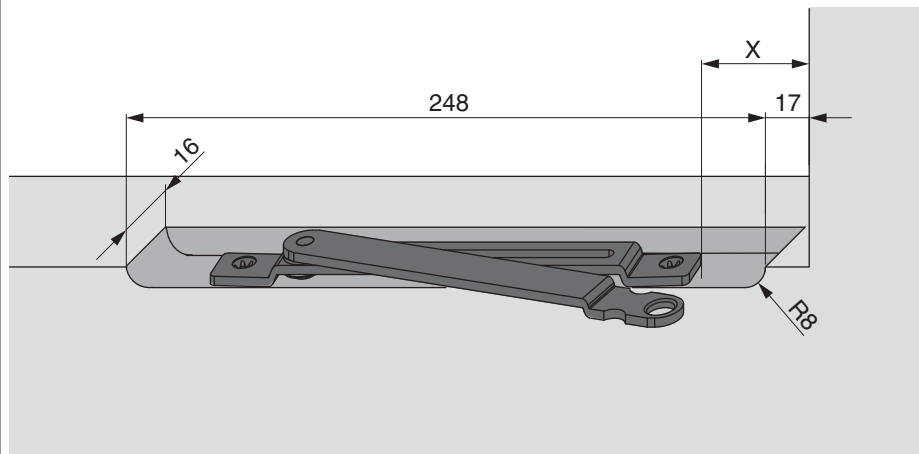

- Drehbegrenzung vorne bündig montieren.
- Schraublöcher nach hinten.

Falzluft	X	
	bei 90° Öffnung	bei 110° Öffnung
12 mm Luft	87 mm	63 mm
4 mm Luft	79 mm	55 mm
TV-Beschlag	107 mm	83 mm

## Montage am Flügel

Montage bei Falzecklagerband

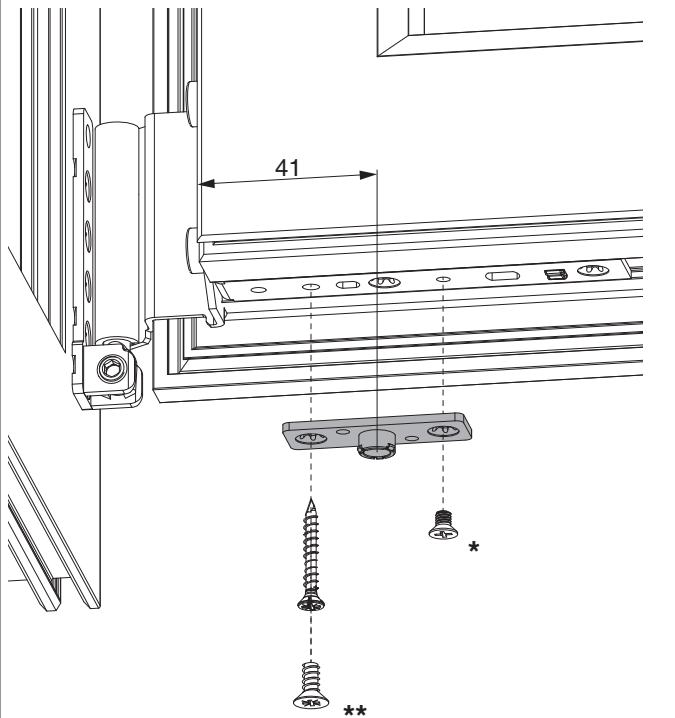

AS/DT/PVC

\* mit Schraube M4

\*\* Bei Rundbogen und Schrägenfenster anstatt Fensterbauschraube, Schraube M5  
( Best.Nr.: 101655) verwenden.

## Einbauzeichnung

Für Holzprofile (Ecklagerband aufschraubbar)

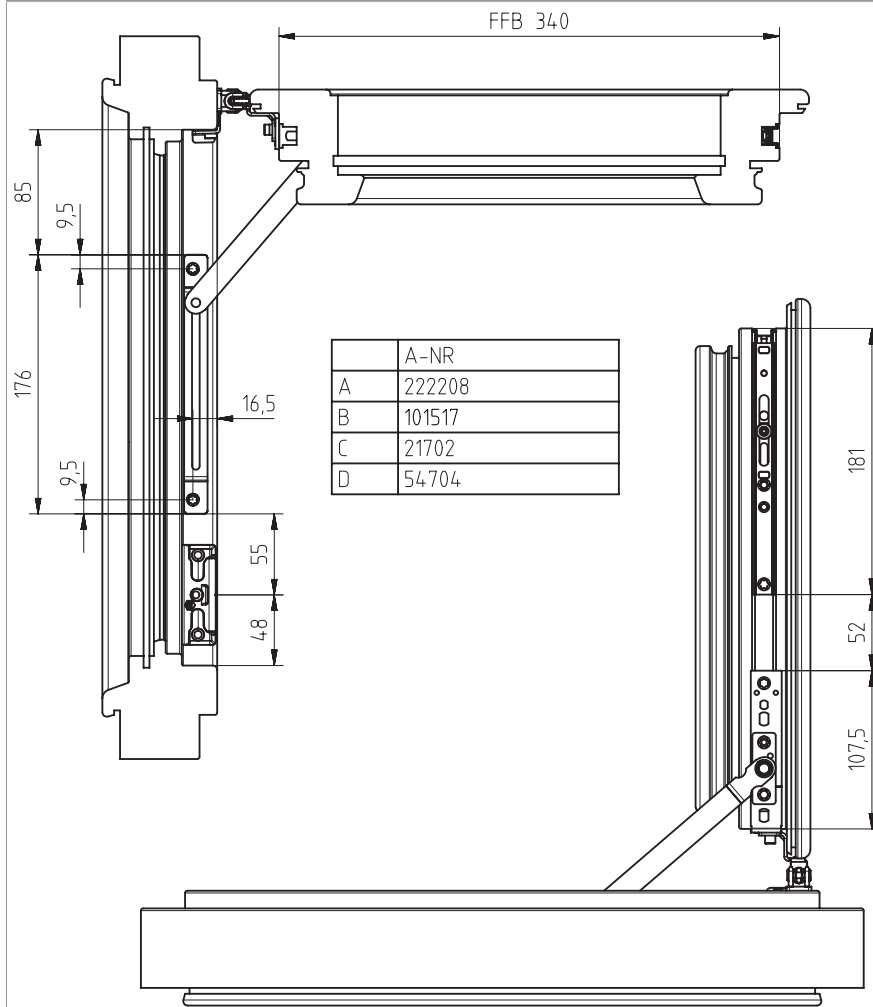

Für Holzprofile (mit Kippschwinge, Ecklagerband aufschraubbar)

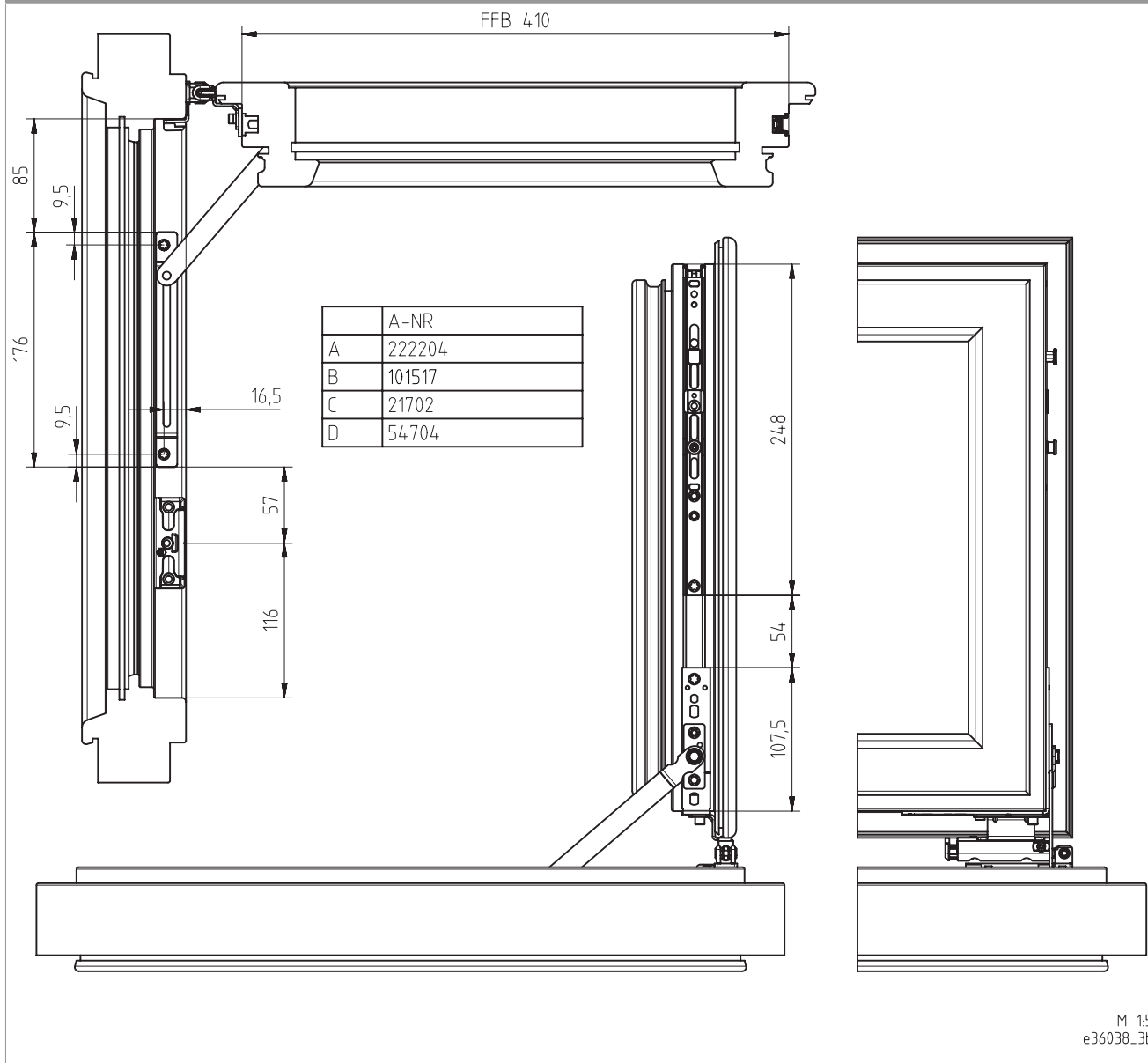

Für Holzprofile (mit Ecklagerband Doppeltopf)

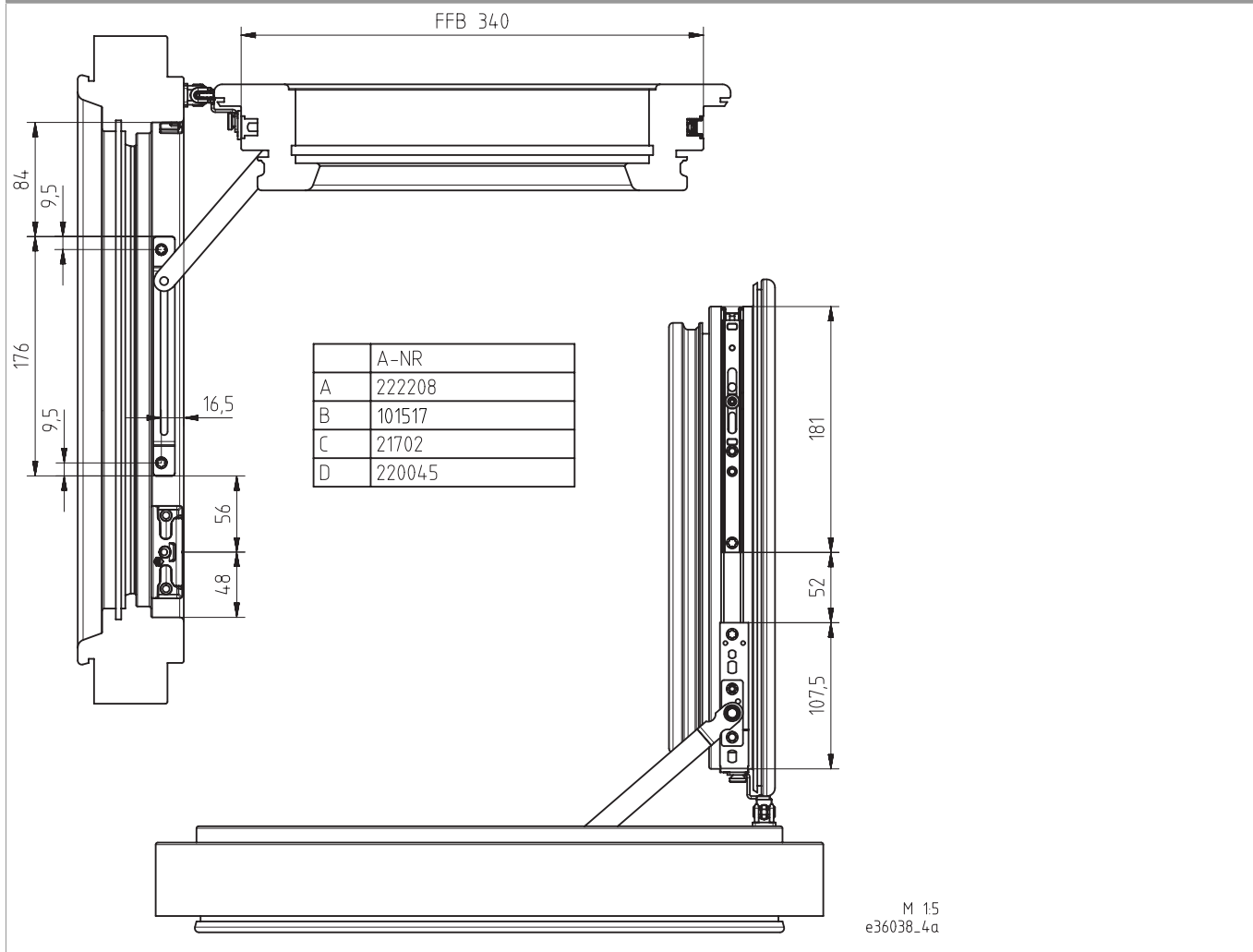

Für Holzprofile (mit Kippschwinge, Ecklagerband Doppeltopf)

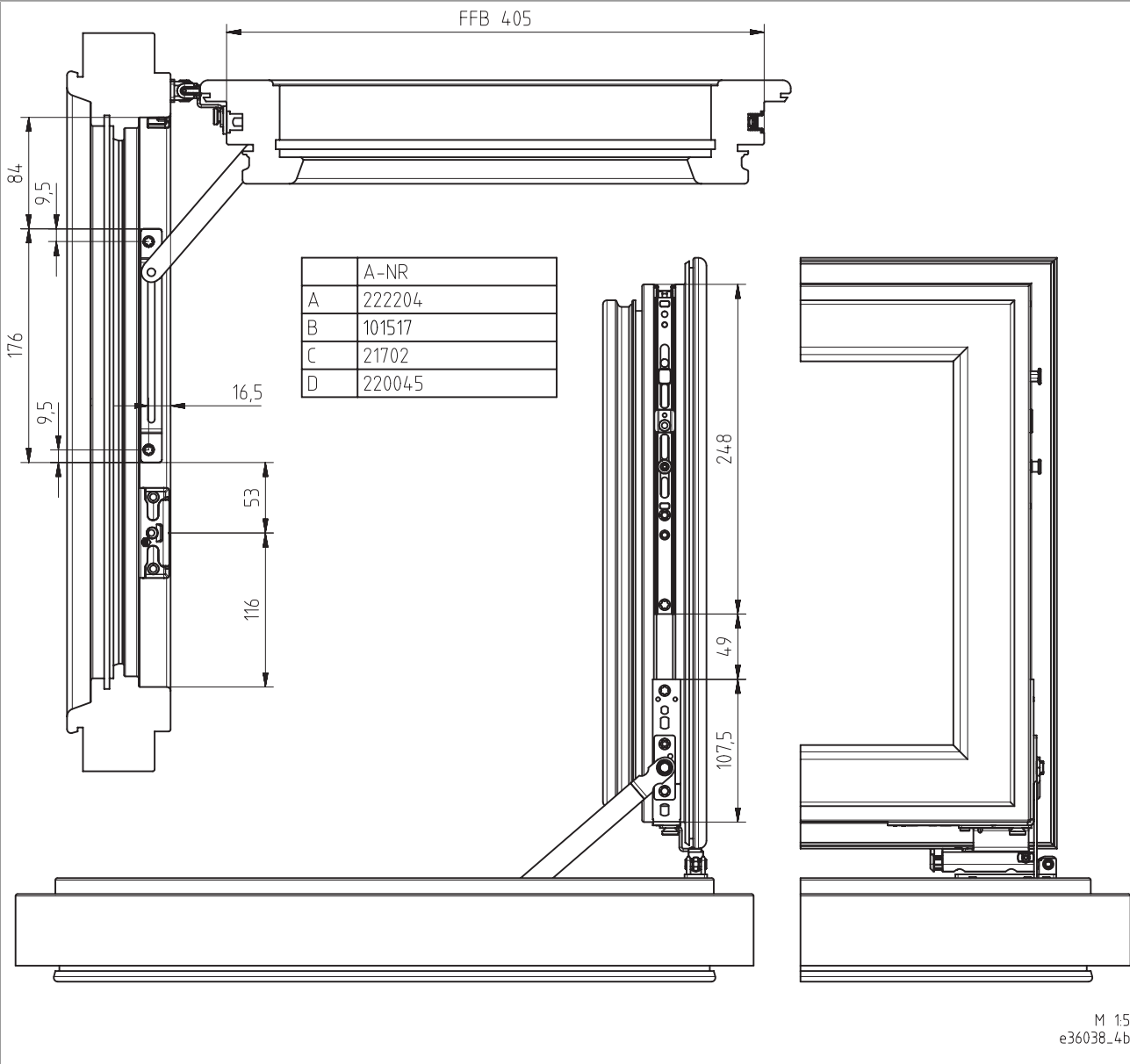

Legende

	A-NR
A	Eckumlenkung
B	Drehbegrenzer
C	Einhängelasche
D	Ecklagerband



Beschläge von Bauschmutz reinigen und fetten!