

## 211989 - MM Kantenverschluß mittig DM 15 500 mit 2 VZ FFH/FFB 300-500 silber

### Technische Zeichnung

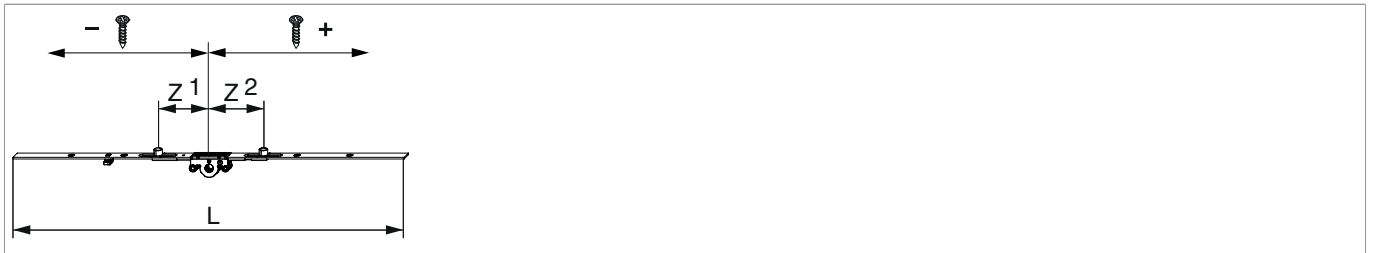

			<b>L</b>		
Silber	500	520	15	300 - 500	

### Schraubpositionstabelle

	1	2	3	4	5	6	7	8	9	10	11	12
4	-185	-115	115	185								

### Zapfensitztable

	Z1	Z2	Z3	Z4
2	-70	70		

### Lehren

Bohrlehre für Getriebebohrung MM	für 3 mm Bohrer
Bohrlehre für Getriebebohrung MM	für 3 mm- und 12 mm- Bohrer

## Abmessungen Getriebekasten

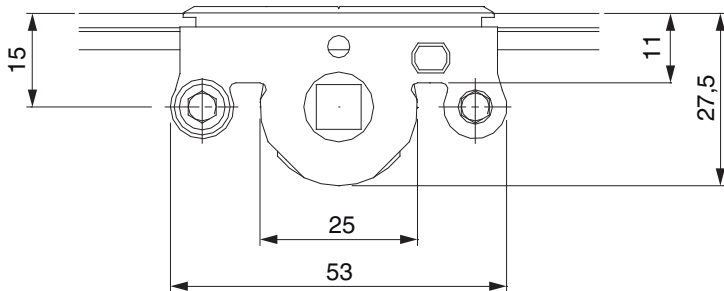

- Fräsbreite für Getriebekasten 12 mm
- Für Griffbefestigung SPAX-Schraube mit  $\varnothing$  5 mm oder M5 Schraube verwenden.

## Bohrbild

Für Holzfenster

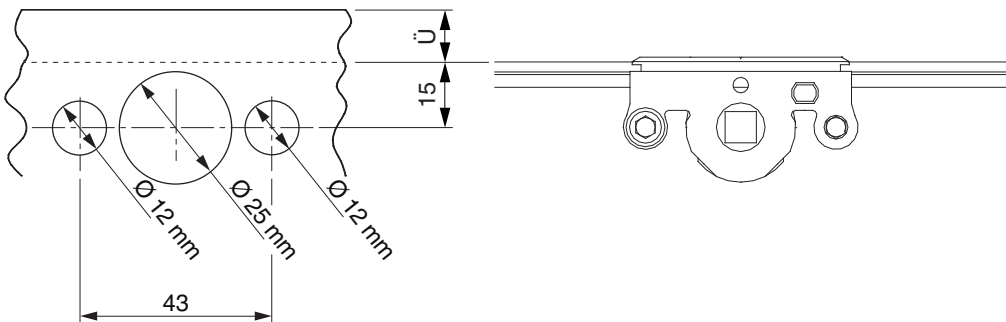

Für Kunststoff- und Aluminiumfenster

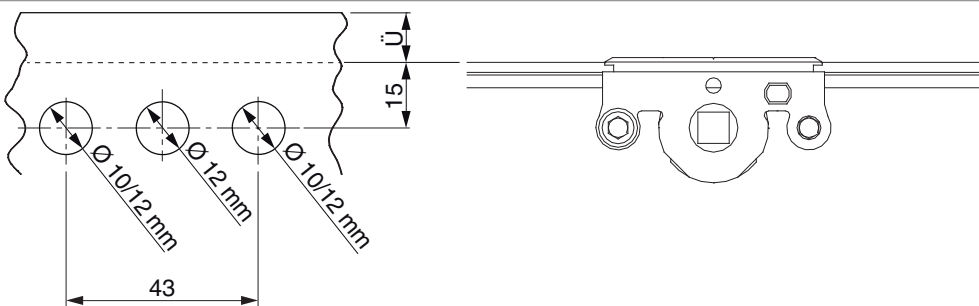

## Anpressdruckeinstellung

i.S Zapfen und Verschlusszapfen

