

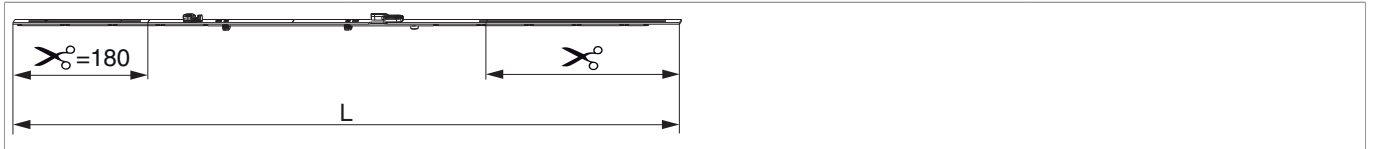

211791 - MM Stulpflügelgetriebe variabel Beschlagsnut 1250 für 1 VZ FFH 840-1.250 silber

Technische Zeichnung



			L				No
Silber	für 1 VZ	1250	895	840 - 1.250	260	10	211791 ¹⁾

¹⁾ Nur in Verbindung mit Endverschluss Art. Nr. 209648 verwenden. Bei Griffsitz mittig verändert sich der AWB auf 930 – 1250 mm.

Schraubpositionstabelle

No		1	2	3	4	5	6	7	8	9	10
211791	3	-100	83,5	129,5							

Stanzbild

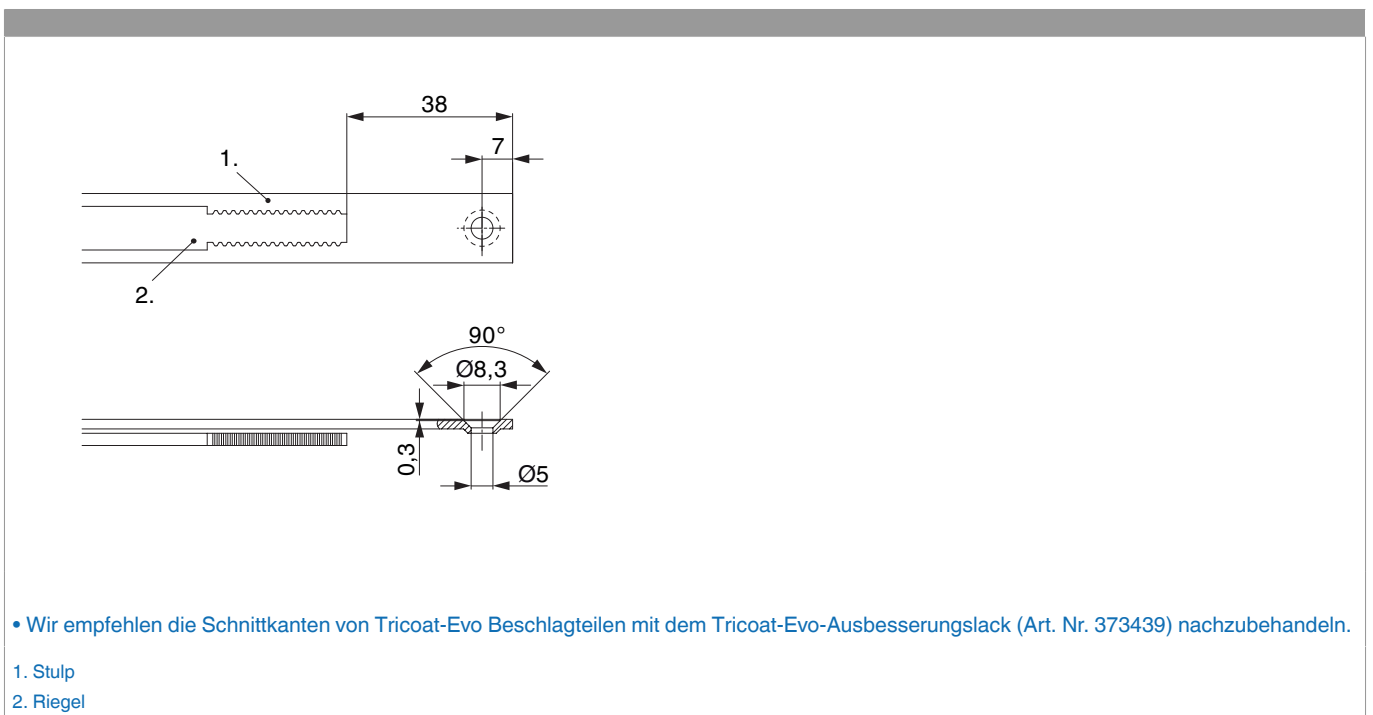



211791 - MM Stulpflügelgetriebe variabel Beschlagsnut 1250 für 1 VZ FFH 840-1.250 silber

Zahnkastenverbindung

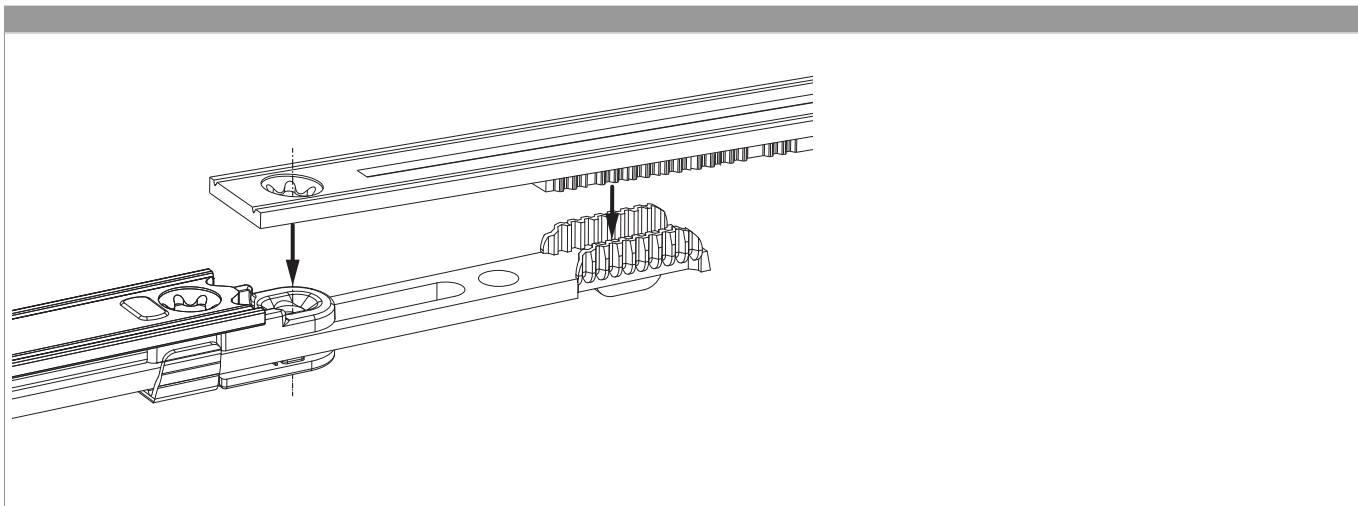

Montage

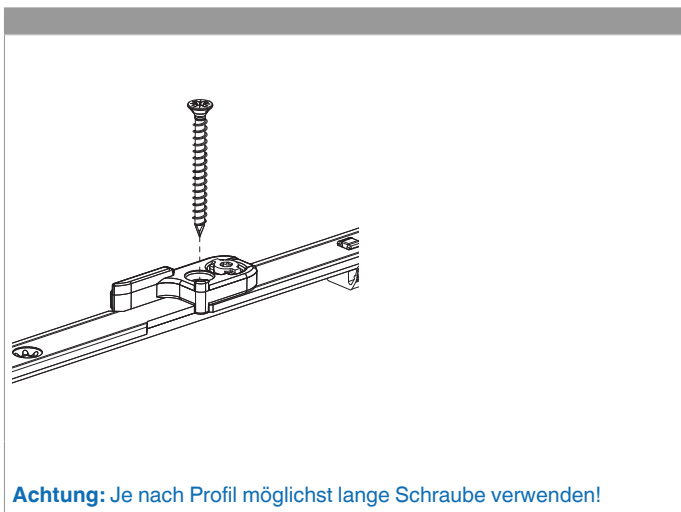

Achtung: Je nach Profil möglichst lange Schraube verwenden!

Einstellung des Wendeschließteils

Bajonettverschluß öffnen

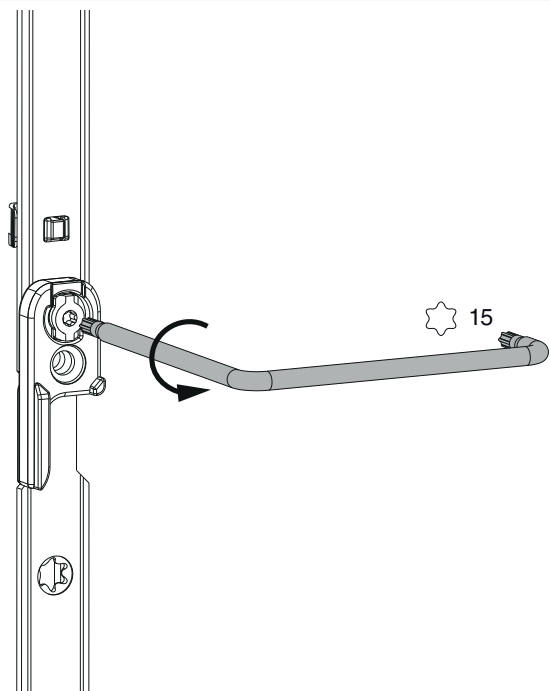

Schließteil wenden

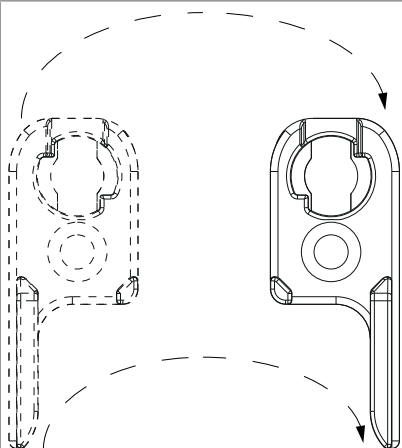

Bajonettverschluß schließen

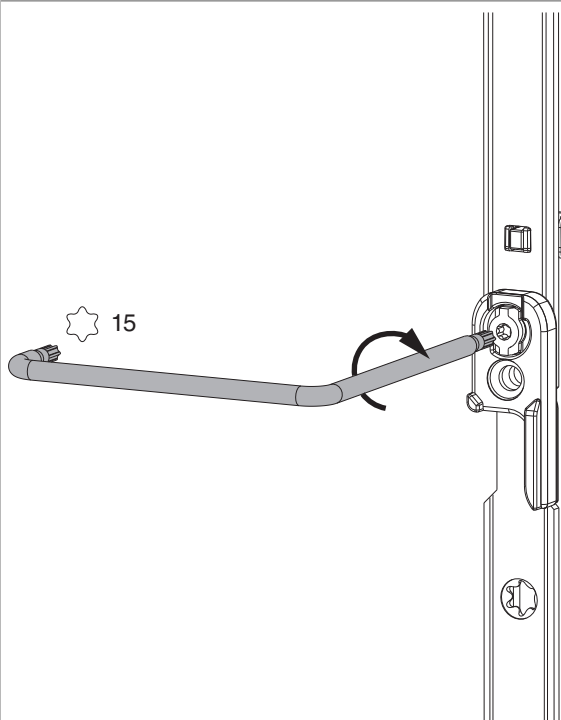



211791 - MM Stulpflügelgetriebe variabel Beschlagsnut
1250 für 1 VZ FFH 840-1.250 silber

Gegenüberstellung der Kerbmarken

