

## 209510 - Stulpflügelgetriebe MM fix für Kippschwinge 1340 für 1 VZ FFH 1.091-1.340 GM 500 Silber

### Technische Zeichnung

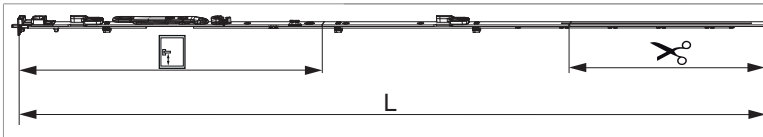

				<b>L</b>				<b>N<sup>o</sup></b>
Silber	für 1 VZ	1340	500	1.236,5	1.091 - 1.340	260,5	10	<a href="#">209510</a>

### Schraubpositionstabelle

<b>N<sup>o</sup></b>		1	2	3	4	5	6	7	8	9	10	11	12	13	14	15
<a href="#">209510</a>	7	37	91,5	303,5	401	628,5	674,5	845								

### Stanzbild

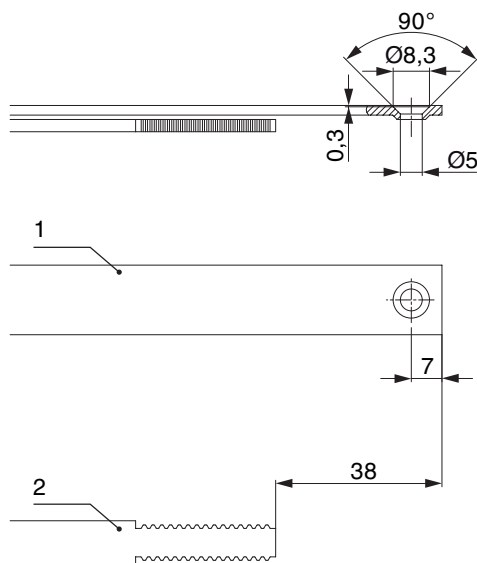

1. Stulp

2. Riegel

ACHTUNG: Mit offenen Spreizhebel ablängen!

## Zahnkastenverbindung

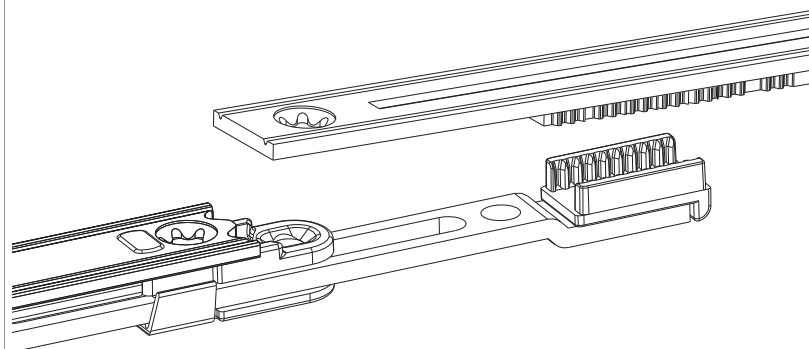

## Stangenausschluss

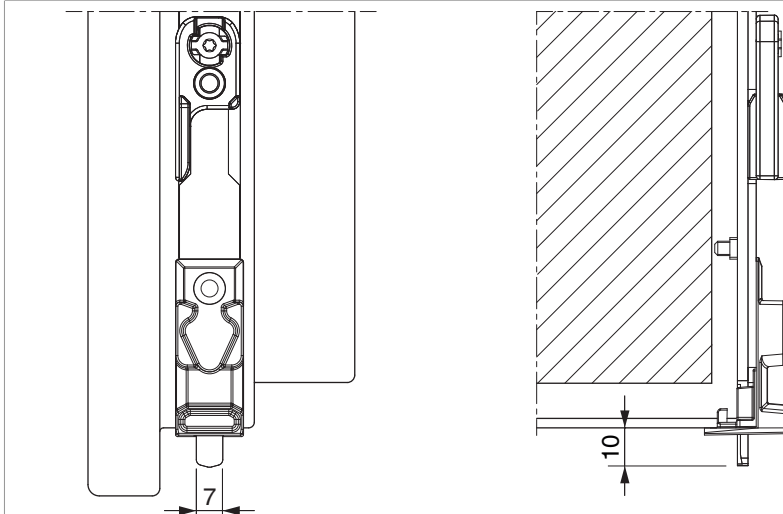

## Montage

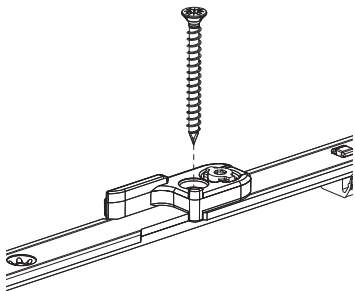

**Achtung:** Je nach Profil möglichst lange Schraube verwenden!

## Einstellung des Wendeschließteils

Bajonettverschluß öffnen

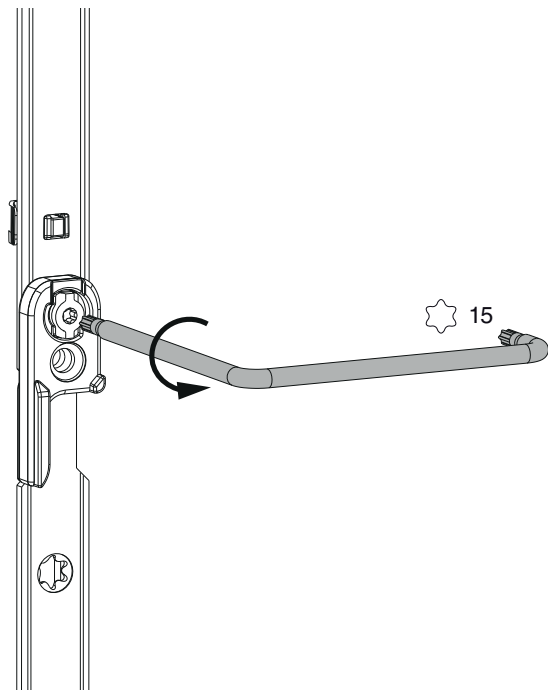

Schließteil wenden

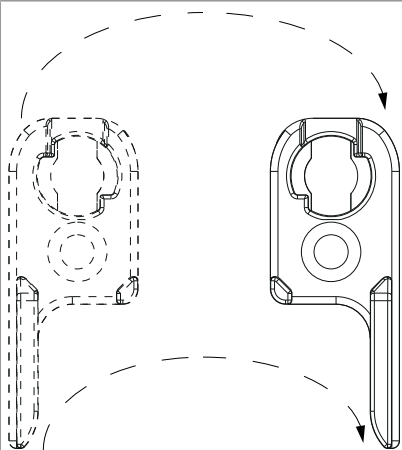

Bajonettverschluß schließen

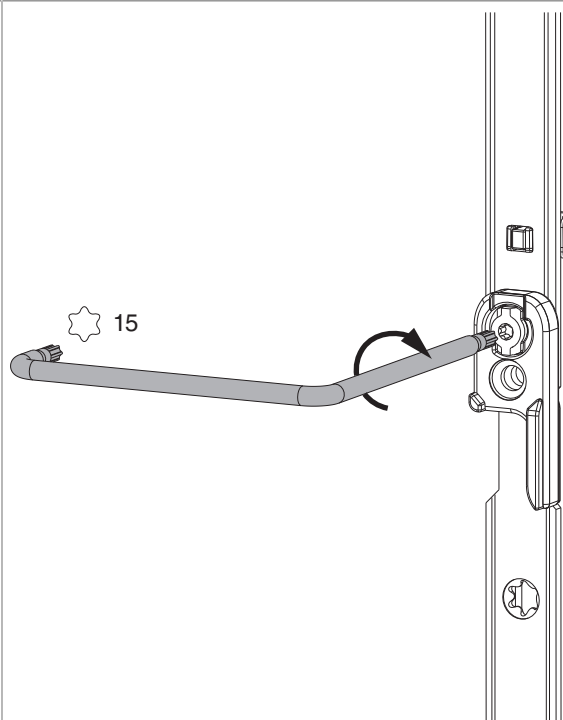

### Gegenüberstellung der Kerbmarken

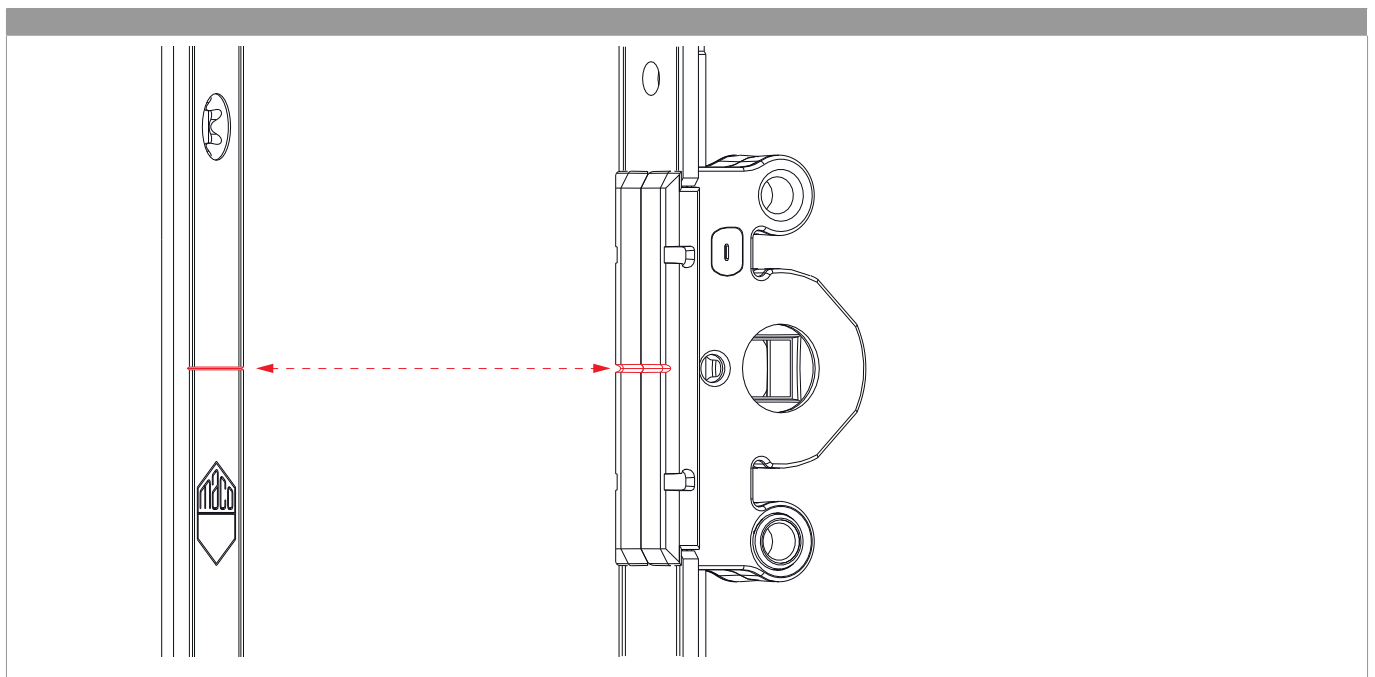

### Einhängen und Aushängen des Stulpflügelgetriebes

