

209303 - Lüftungssteller für Drehfenster MM L=181 9/13V silber

Technische Zeichnung

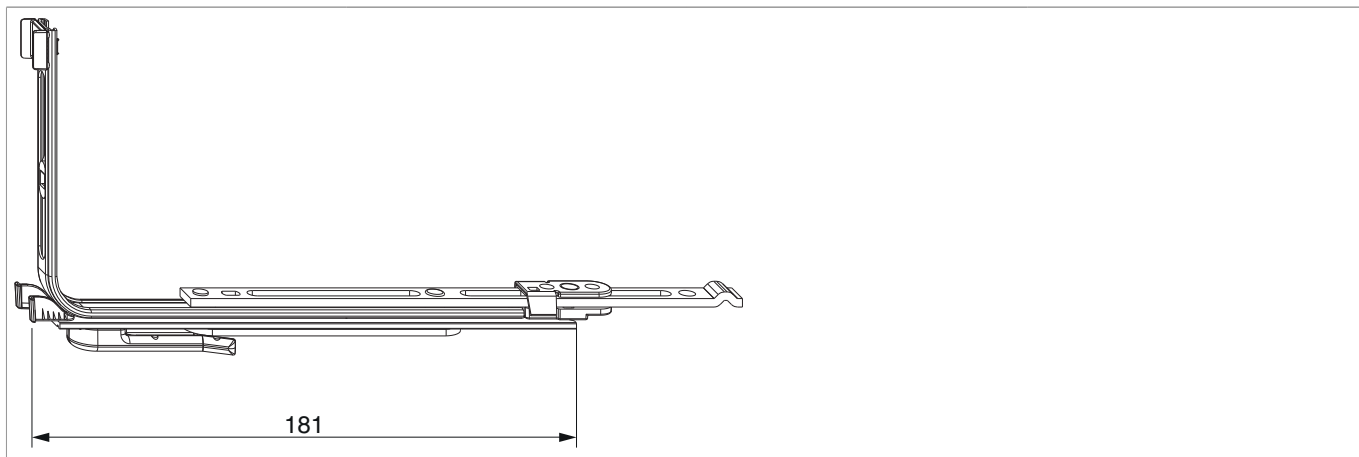

Silber	9V/13V	20	No
Silber	9V/13V	20	209303

Verwendungshinweise

- Zubehörbauteil für Drehbeschläge zur Realisierung einer zusätzlichen Lüftungsstellung von ca. 100 mm Öffnungsweite am Fensterelement.
- Geeignet für 9 und 13 mm Versatz der Beschlagachse und 12 mm Falzluft.
- Die Betätigung erfolgt über den Fenstergriff (180° Position).



Montage Rahmenteil

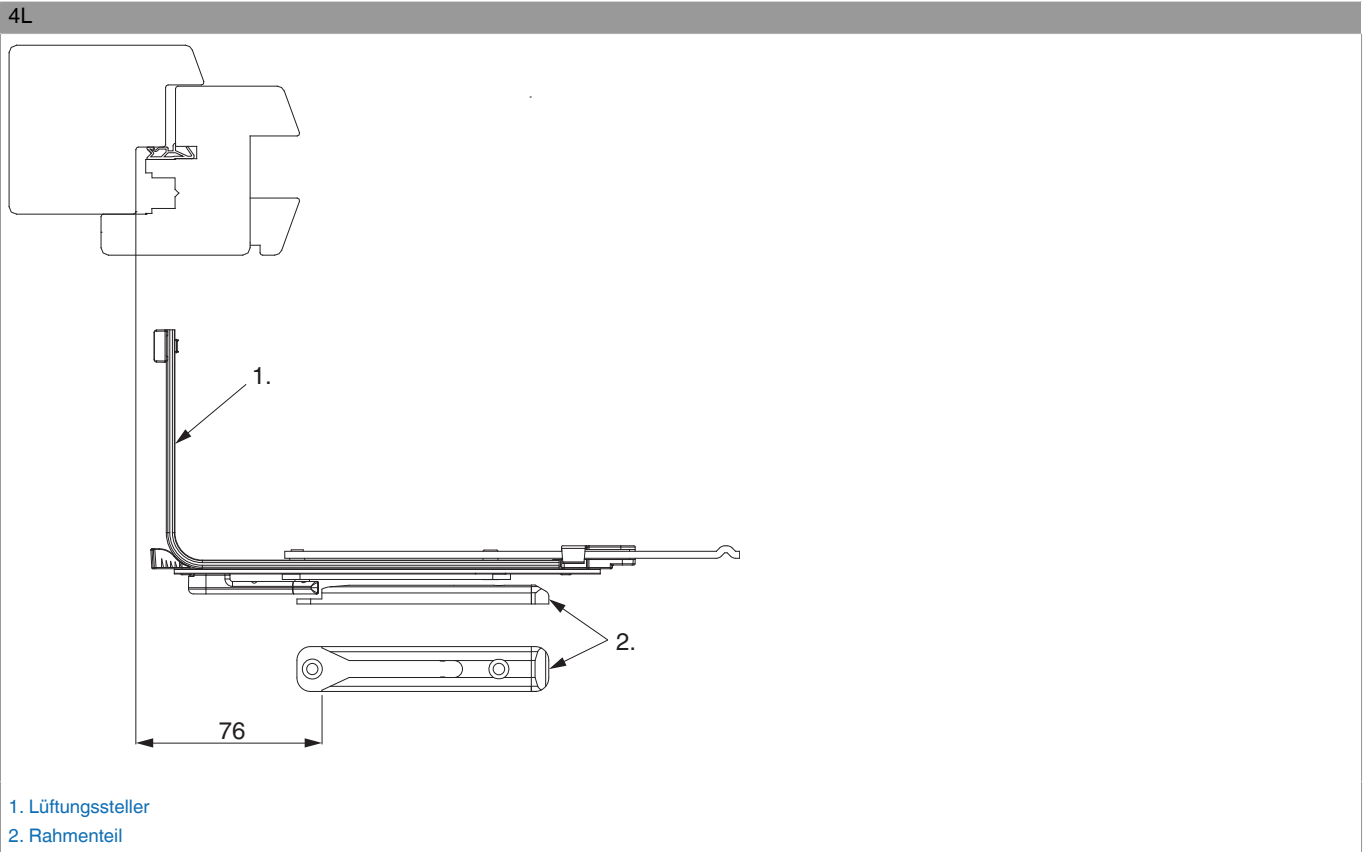



209303 - Lüftungssteller für Drehfenster MM L=181 9/13V
silber

12L

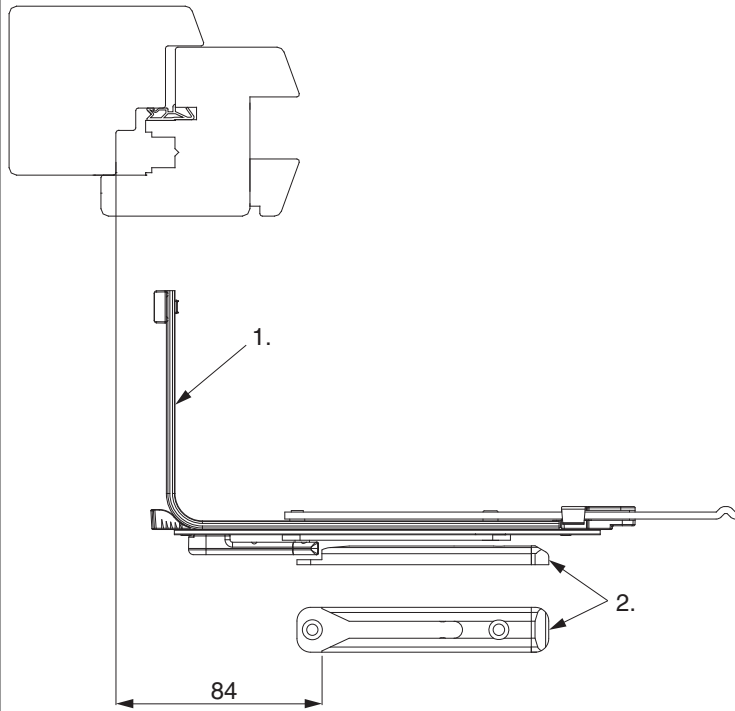

- 1. Lüftungssteller
- 2. Rahmenteil



Bedienung

Geschlossenstellung

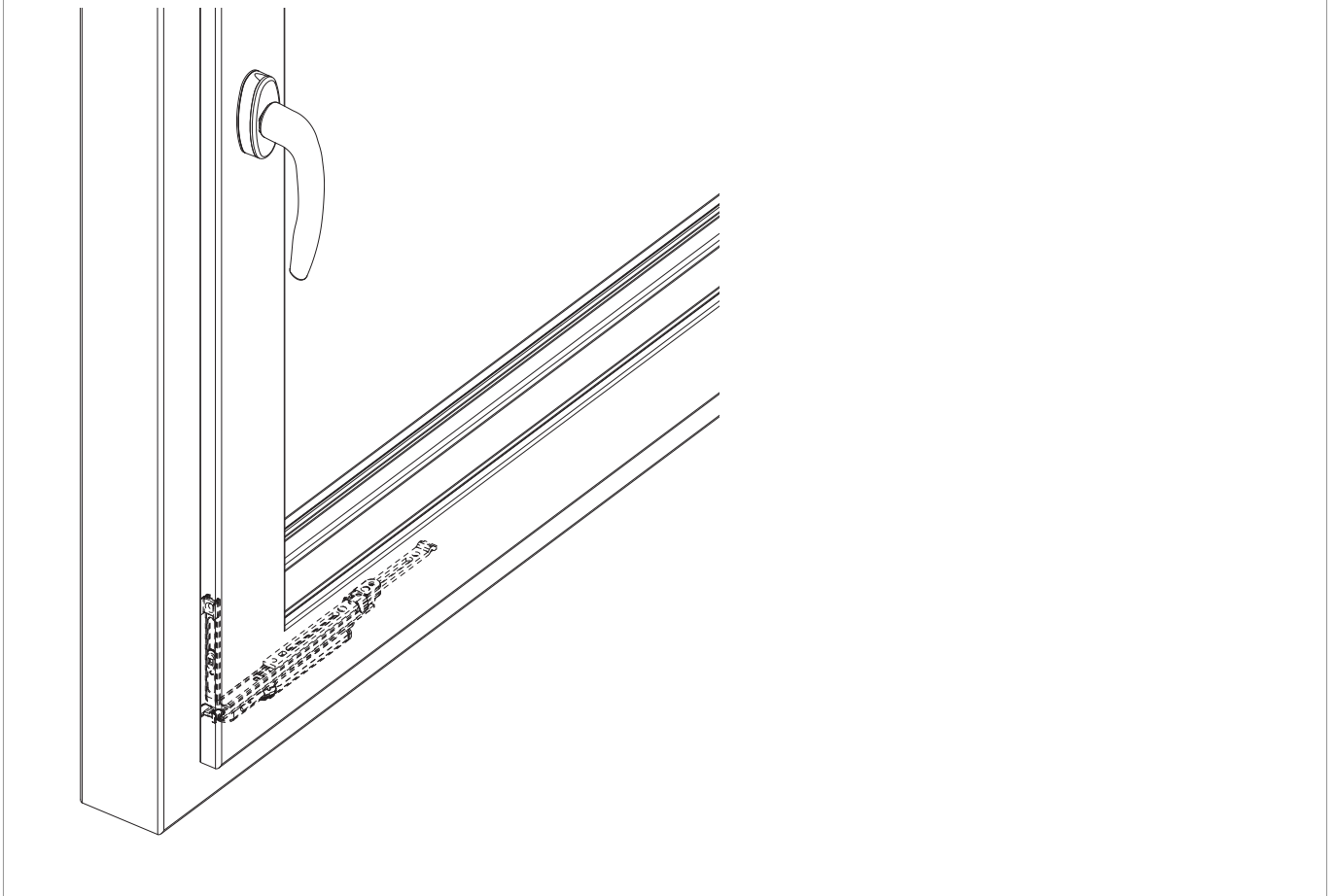



209303 - Lüftungssteller für Drehfenster MM L=181 9/13V
silber

Drehstellung

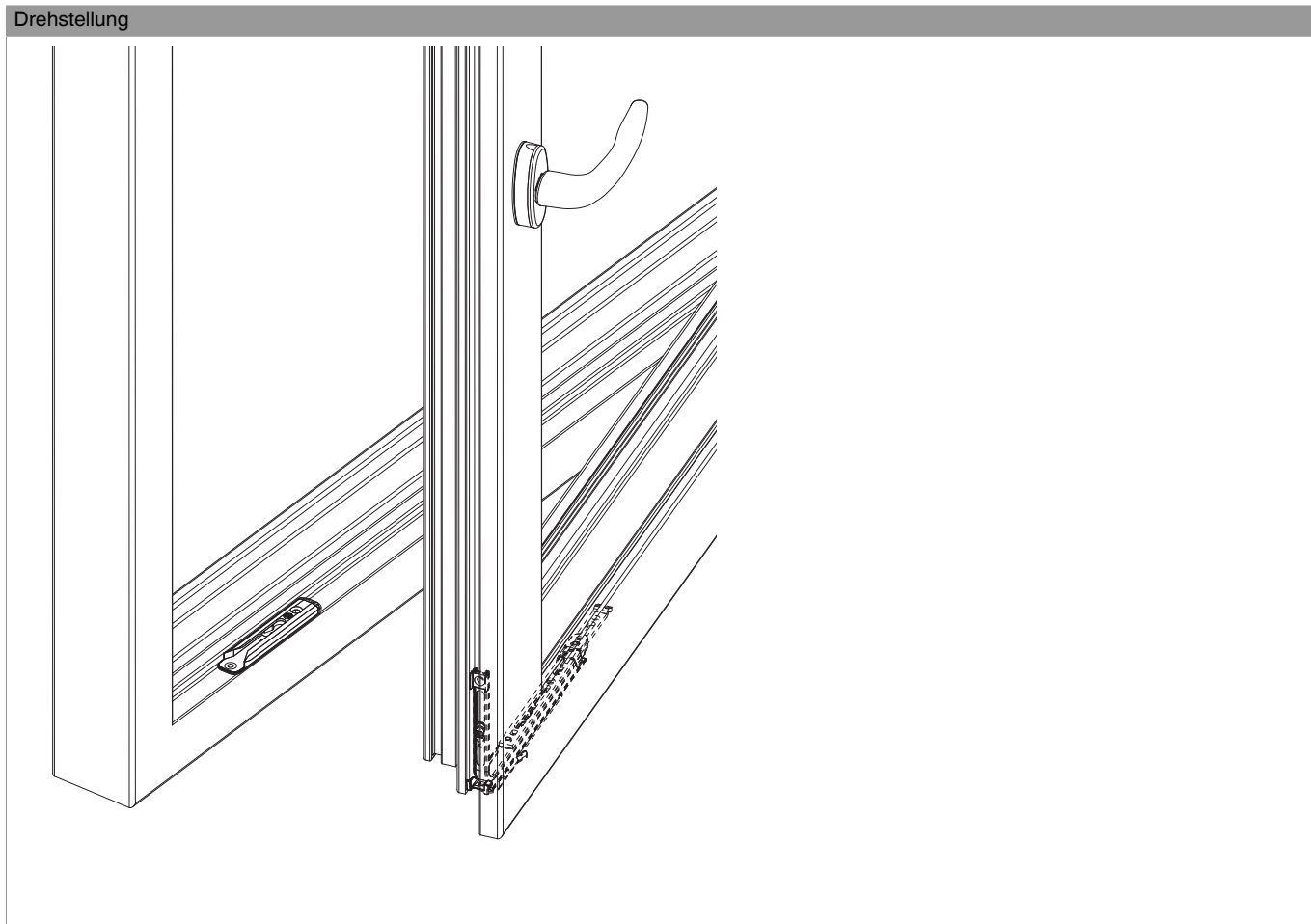

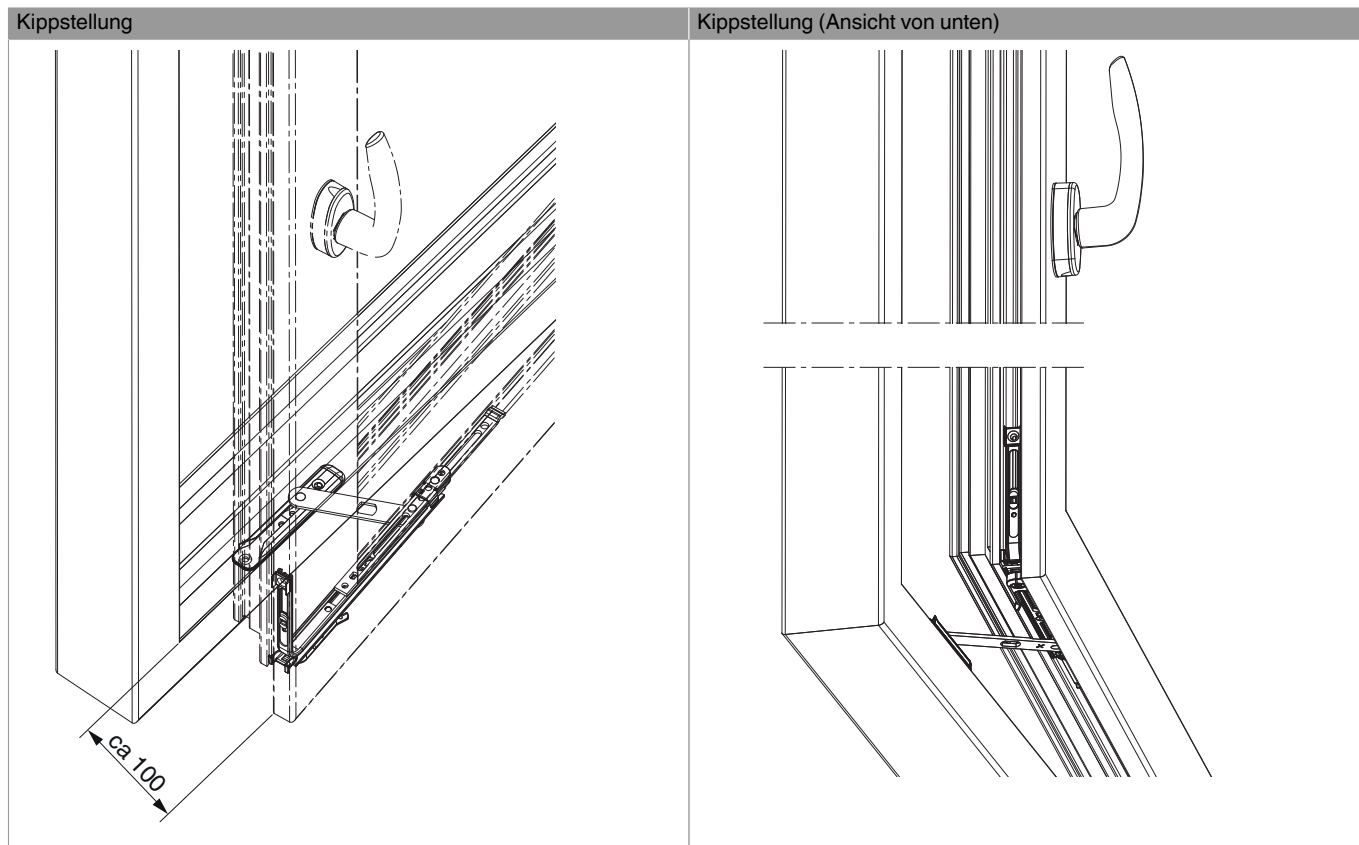

Ausschreibungstext

Langtext

1. ZUBEHÖR ZU DREH-FENSTER UND D REH - FENSTERTÜREN

1.1 Lüftungssteller für Drehfenster 1 Stk.

Spezifikation:

Zubehörbauteil für Drehbeschläge zur Realisierung einer zusätzlichen Lüftungsstellung von ca. 100 mm Öffnungsweite am Fensterelement. Geeignet für 9 und 13 mm Versatz der Beschlagachse und 12 mm Falzluft. Die Betätigung erfolgt über den Fenstergriff (180° Position).

Auszuführen ist ein zweiteiliges Bauteil (Rahmen- und Flügelteil). Das Flügelteil (Lüftungssteller) ist als Eckelement aus verzinktem Stahl mit Kopplungseinrichtung an ein Fixgetriebe auszuführen, für den Einbau in eine Beschlagnut unten im Flügel. Der Lüftungssteller muss verlängerbar ausgeführt sein, um mit einem dahinter gekoppelten Bauteil eine Verriegelungsposition schaffen zu können. Der Arm des Lüftungssteller muss mindestens eine Materialstärke von 2,2 mm haben und am Ende einen Pilzbolzen als Verbindung zum Rahmenteil aufweisen. Die Verbindung des Armes am Lüftungssteller ist als Vernietung bzw. Vertaemelung auszuführen. Ein Kunststoffbauteil dient als seitliche Führung während der Längsbewegung. Mindestens drei Schraublöcher als Befestigung müssen vorhanden sein.

Das Rahmenteil in dem der Arm über einen Pilzbolzen eingreift, wird als Zamak-Druckgussteil ausgeführt und ist idealerweise dasselbe Bauteil wie es für eine Zweitschere verwendet wird. Zur Befestigung im Rahmen müssen mindestens zwei Schraublöcher vorhanden sein.

Alle Stahl- und Zamak-Oberflächen galvanisch verzinkt mit Chrom (VI)-freier Dickschicht-Blaupassivierung und zusätzlicher Hybridversiegelung mit Nano-Partikeln.

Allgemeine Hinweise:

- Es ist zu beachten, dass diese Lüftungsstellung - wie ein gekipptes Fenster - einem geöffneten, unverriegelten Fenster gleichkommt. Das Fensterelement bietet in der Lüftungsstellung keinen Einbruchhemmungsschutz!
- Da es sich bei der Lüftungsstellung um keine fixierte Position handelt, muss bei Windeinwirkungen (Zug bzw. Sog) des Fenster- bzw. Fenstertürelement verriegelt werden!

Geeignet für Holz-, Kunststoff- und Aluminiumelementen

Flügelgewichte bis max. 80 kg

Nachgewiesene Prüfungen / Leistungsmerkmale:

- Korrosionsbeständigkeit Klasse 5 nach EN 1670



209303 - Lüftungssteller für Drehfenster MM L=181 9/13V silber

Fabrikat: MACO oder gleichwertig

Kurztext

1. ZUBEHÖR ZU DREH-FENSTER UND D REH -F ENSTERTÜREN

1.1 Lüftungssteller für Drehfenster 1 Stk.

Spezifikation:

Zweiteiliges Zubehörbauteil für Drehbeschläge zur Realisierung einer zusätzlichen Lüftungsstellung von ca. 100 mm Öffnungsweite am Fensterelement, Bedienung über Fenstergriff. Geeignet für 9 und 13 mm Versatz der Beschlagachse und 12 mm Falzluft. Geeignet für Holz-, Kunststoff- und Aluminiumelementen, Flügelgewichte bis max. 80 kg

Alle Stahl- und Zamak-Oberflächen galvanisch verzinkt mit Chrom (VI)-freier Dickschicht-Blaupassivierung und zusätzlicher Hybridversiegelung mit Nano-Partikeln.

Nachgewiesene Prüfungen / Leistungsmerkmale:

- Korrosionsbeständigkeit Klasse 5 nach EN 1670

Fabrikat: MACO oder gleichwertig