

201835 - Dreh Getriebe MM 1340 DM15 fix mit 1 i.S. FFH 1.091-1.340 GM500 Silber

Technische Zeichnung

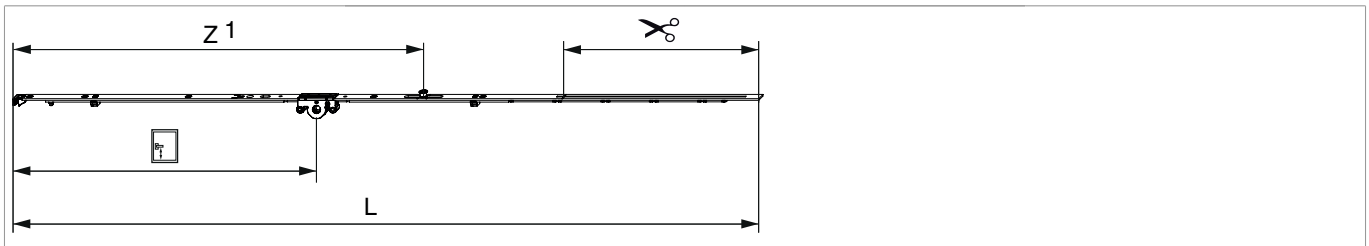

						L		N^o
Silber	1340	15	500	1.091 - 1.340	260,5	1.236,5	10	201835

Schraubpositionstabelle

N^o		1	2	3	4	5	6	7	8	9	10	11	12	13	14
201835	6	18,5	91,5	328,5	574	685	868,5								

Zapfensitztablelle

N^o		Z1	Z2	Z3	Z4
201835	1	640			

Lehren

			N^o
Einlegelehre MM für Getriebe fix mit Halter 48 mm	661 - 1.340	1	204774¹⁾

¹⁾Lehren für Getriebe und Höhenteil verwendbar.

Abmessungen Getriebekasten

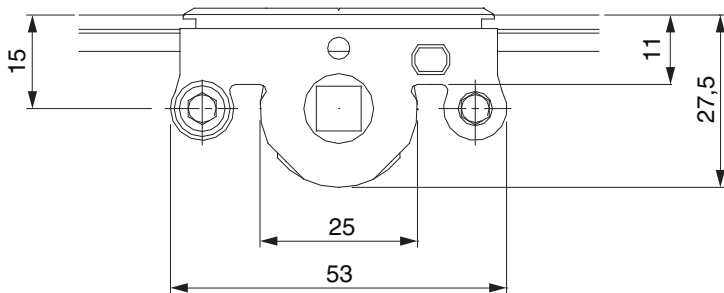

Für Griffbefestigung SPAX-Schraube mit \varnothing 5 mm oder M5 Schraube verwenden.

Bohrbild

Für Holzfenster

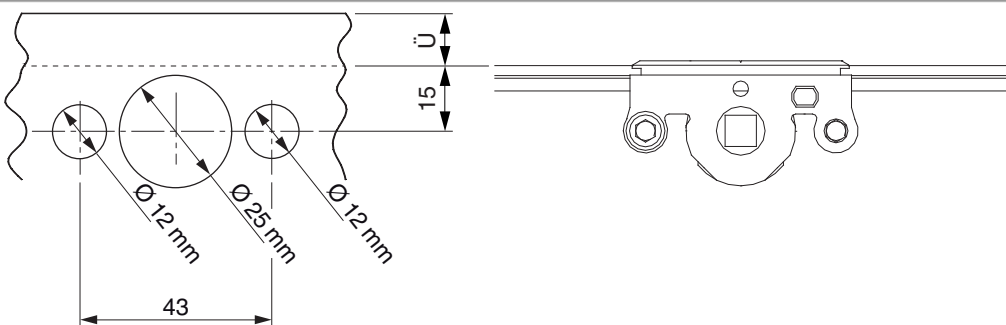

Für Kunststoff- und Aluminiumfenster

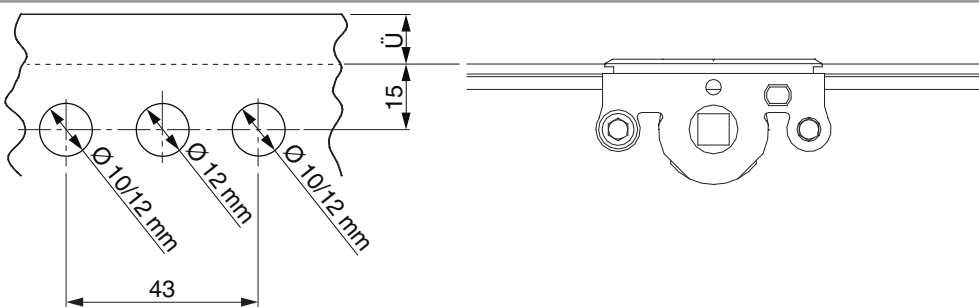

Stanzbild

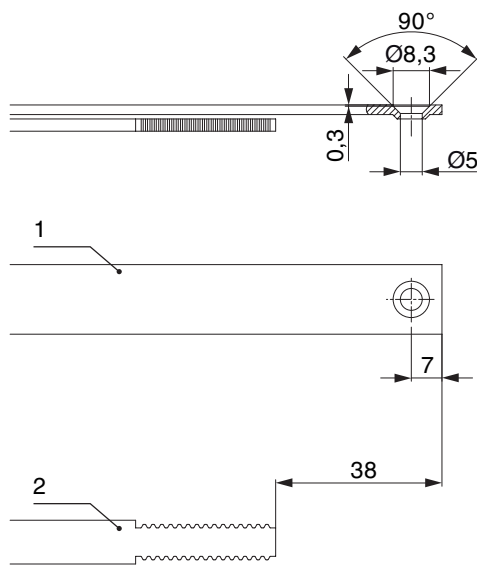

1. Stulp
2. Riegel

Klipsverbindung

Klipsverbindung einhängen

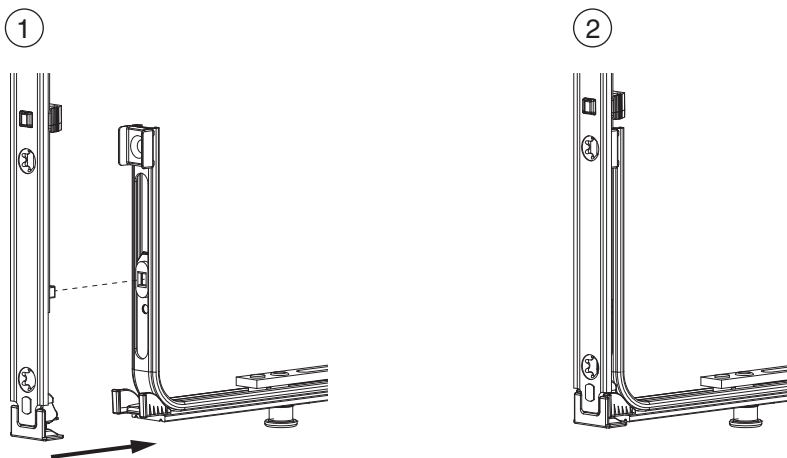

Klipsverbindung aushängen

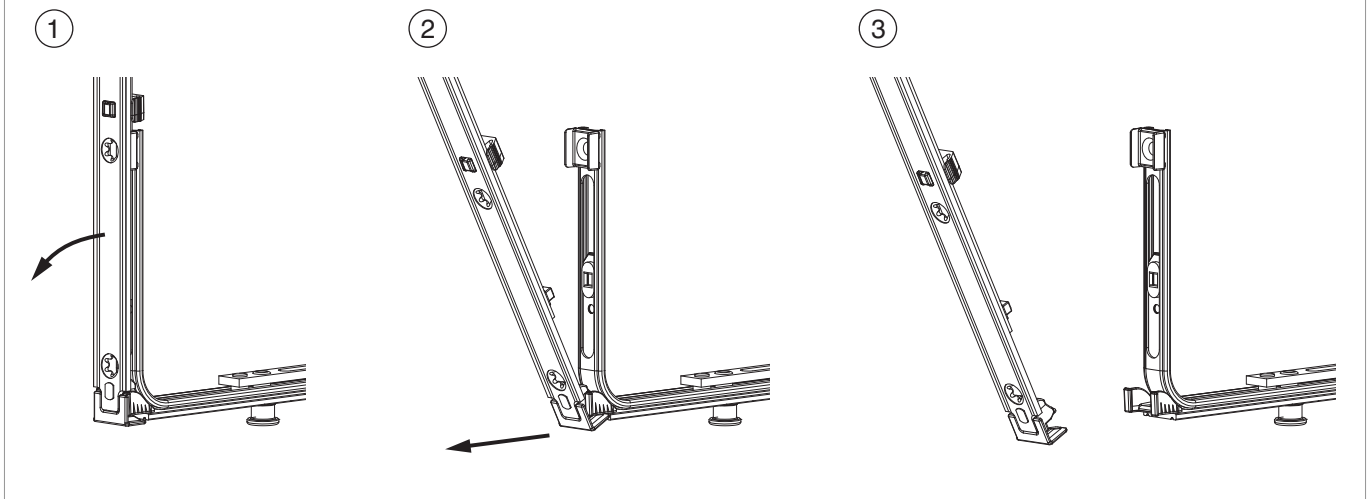

Zahnkastenverbindung

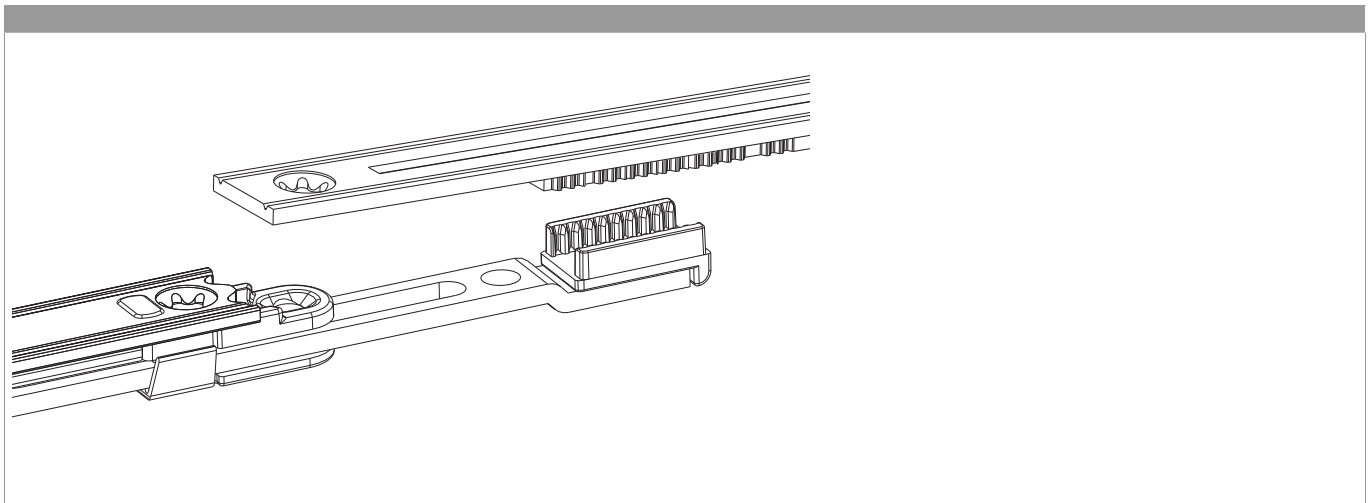

Anpressdruckregulierung

i.S Zapfen und Verschlusszapfen

